

**РЕСПУБЛИКА БЕЛАРУСЬ**  
**ЕДИНЫЙ ГОСУДАРСТВЕННЫЙ РЕГИСТР НЕДВИЖИМОГО**  
**ИМУЩЕСТВА, ПРАВ НА НЕГО И СДЕЛОК С НИМ**

**Государственный комитет по имуществу Республики Беларусь**

Республиканское унитарное предприятие "Минское городское  
агентство по государственной регистрации и земельному кадастру"

**СВИДЕТЕЛЬСТВО (УДОСТОВЕРЕНИЕ) № 500/1439-12611**  
**О ГОСУДАРСТВЕННОЙ РЕГИСТРАЦИИ**

По заявлению № 134208/19:1439 от 16 октября 2019 года

в отношении **изолированного помещения** с инвентарным номером 500/D-798800999, расположенного по адресу: г. Минск, пер. Можайского 3-й, 11-106, площадь - 4.8 кв.м., назначение - Помещение, не относящееся к жилищному фонду, наименование - Кладовая

**произведена государственная регистрация:**

1. создания изолированного помещения на основании строительства и ввода в эксплуатацию изолированного помещения;
2. возникновения права собственности на изолированное помещение, правообладатель - юридическое лицо, резидент Республики Беларусь Общество с ограниченной ответственностью "БелБизнесРесурс".

Приложения: нет

Примечания:

Свидетельство составлено 16 октября 2019 года

Регистратор *Макавич Ольга Николаевна* 1439

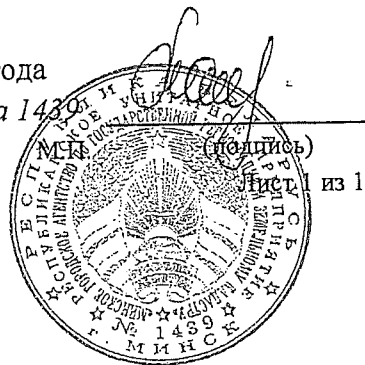

ГОСУДАРСТВЕННЫЙ КОМИТЕТ ПО ИМУЩЕСТВУ РЕСПУБЛИКИ БЕЛАРУСЬ

ТЕХНИЧЕСКИЙ ПАСПОРТ  
на изолированное помещение

Республиканское унитарное предприятие "Минское городское агентство по государственной  
регистрации и земельному кадастру"

(наименование организации по государственной регистрации недвижимого имущества, прав на него и сделок с ним)

Наименование: Кладовая

Назначение: 4 02 00 - Помещение, не относящееся к жилищному фонду

Инвентарный номер: 500/D-798800999

Адрес: 220040, Республика Беларусь, г. Минск, пер. Можайского 3-й, 11-106

Составлен по состоянию на: 25.03.2019

Составил 11.03.19 [подпись] Э.В. Мизун  
(дата) (подпись) (инициалы, фамилия)

Проверил 11.03.19 [подпись] Е.С. Манак  
(дата) (подпись) (инициалы, фамилия)

Уполномоченное должностное лицо 11.03.19 [подпись] Е.С. Манак  
(дата) (подпись) (инициалы, фамилия)



М.П.

Отметки

## 1. Общие сведения об изолированном помещении

1. Подъезд (секция)	
2. Этаж	-
3. Количество этажей, шт.	Подвальный
4. Общая площадь нежилого изолированного помещения, кв.м	1
5. Нормируемая площадь нежилого изолированного помещения, кв.м	4.8
6. Количество жилых комнат, шт.	4.8
7. Жилая площадь квартиры, кв.м	-
8. Общая площадь жилого помещения (квартиры), кв.м	-
9. Общая площадь квартиры по СНБ, кв.м	-
10. Жилая площадь общежития, специального жилого помещения, кв.м	-
11. Общая площадь жилых помещений общежития, специального жилого помещения, кв.м	-
12. Общая площадь помещений общежития, специального жилого помещения, кв. м.	-
13. Площадь балконов, лоджий, террас и т.п. без учета коэффициентов, кв.м	-
14. Площадь балконов, лоджий, террас и т.п. жилых помещений с учетом коэффициентов, кв.м	-
15. Объем, куб.м	18

## 2. Сведения о капитальном строении

1. Инвентарный номер	500/С-66084
2. Наименование	Многоквартирный жилой дом со встроенными административно-торговыми помещениями и помещениями транспортного назначения
3. Назначение	21101 - Здание многоквартирного жилого дома
4. Количество надземных этажей, шт.	5
5. Количество подземных этажей, шт.	1
6. Год постройки (дата приемки в эксплуатацию)	2019 (22.03.2019)
7. Год реконструкции	-
8. Общая площадь здания, кв.м	5611.0
9. Общая площадь жилых помещений (квартир) жилого дома, кв.м	2758.4
10. Общая площадь нежилых изолированных помещений, кв.м	884.1
11. Площадь машино-мест, кв.м	576.6
12. Материал стен	Блоки газосиликатные
13. Лифты	Есть
14. Составные части и принадлежности	(А5/бл) - Подвал

## 3. Сведения о стоимости

Вид стоимости	Дата определения (год уровня цен)	Стоимость, руб.	Документ о стоимости
1	2	3	4
Нет сведений	-	-	-

Подпись исполнителя

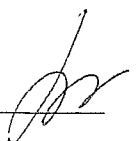

## 4. Благоустройство жилого помещения

Наименование показателя	Отопление		Водопровод	Канализация		Горячее водоснабжение	Ванны (души)	Газ	Напольные электрошины (варочные панели)		
	Центральное	от ТЭЦ или групповой (районной) котельной		Центральное	местная						
										от индивидуальных отопительных устройств на _____	
1	2	3	4	5	6	7	8	9	10	11	
Количество изолированных жилых помещений (квартир), шт.	-	-	-	-	-	-	-	-	-	-	-
Общая площадь жилых помещений, кв. м	-	-	-	-	-	-	-	-	-	-	-

## 5. Техническое описание

## 5.1 Техническое описание изолированного помещения

№ п/п	Наименование конструктивных элементов и инженерных систем	Описание конструктивных элементов и инженерных систем
1	2	3
1	Фундамент	Плита перекрытия железобетонная монолитная
2	Наружные стены	Блоки газосиликатные
3	Внутренние стены	-
4	Перегородки	-
5	Перекрытия	Плита перекрытия железобетонная монолитная
6	Крыша (кровля)	-
7	Полы	Бетон Наличие теплых полов: Нет
8	Окна	-
9	Двери, ворота	Дерево
10	Отделочные работы:	-
10.1	наружная отделка стен	Обшивка фиброцементными (цементно-волокнистыми) панелями, Оштукатурено
10.2	внутренняя отделка	Оштукатурено
11	Инженерные системы:	-
11.1	отопление	Центральное
11.2	водопровод и канализация:	-
11.2.1	холодное водоснабжение	-
11.2.2	канализация	-
11.2.3	горячее водоснабжение	-
11.2.4	ванны, душ	-
11.3	система электрооборудования:	-
11.3.1	электроснабжение	Централизованная система
11.3.2	подключение электроплит	-
11.4	газоснабжение	Нет
11.5	вентиляция	Вентиляция с естественным побуждением
11.6	мусоропровод	Нет
11.7	лифты	-
11.8	иные	-
12	Прочие	-

Примечание:

Количество страниц технического паспорта : 4

Приложение: 1. поэтажные планы на 1 л.

Подпись исполнителя

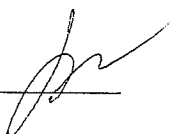

Позтажны́ план  
Этаж - подвальный

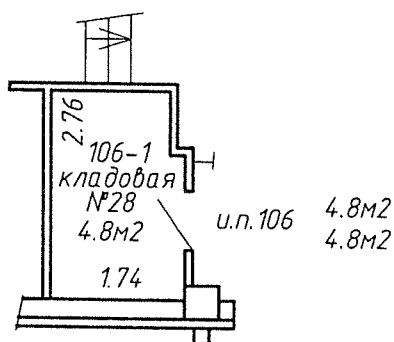

РУП "Минское городское агентство по государственной регистрации и земельному кадастру"			
Кладовая			
Республика Беларусь, г. Минск, пер. Можайского 3-й, 11-106			
ЛитерА5/бл	Секция (подъезд):-	Этаж: подвальный	
Составлен по состоянию на: 25.03.2019			
Масштаб	Лист - 1	Листов - 1	Стр. - 5
1:100	Инициалы,Фамилия	Подпись	Дата
Составил	Э.В. Мизун		11.10.2019
Изготовил	Э.В. Мизун		11.10.2019
Проверил	Е.С. Манак		11.10.2019