

РЕСПУБЛИКА БЕЛАРУСЬ
ЕДИНЫЙ ГОСУДАРСТВЕННЫЙ РЕГИСТР НЕДВИЖИМОГО
ИМУЩЕСТВА, ПРАВ НА НЕГО И СДЕЛОК С НИМ

Государственный комитет по имуществу Республики Беларусь
Республиканское унитарное предприятие "Минское городское
агентство по государственной регистрации и земельному кадастру"

**СВИДЕТЕЛЬСТВО (УДОСТОВЕРЕНИЕ) № 500/1439-6999
О ГОСУДАРСТВЕННОЙ РЕГИСТРАЦИИ**

По заявлению № 83813/17:1439 от 05 июля 2017 года
в отношении **изолированного помещения** с инвентарным
номером 500/D-798190204, расположенного по адресу: г. Минск, пр-т
Победителей, 129-738, площадь - 25.4 кв.м., назначение - Складское
помещение, наименование - Кладовая

произведена государственная регистрация:

1. создания изолированного помещения на основании строительства и ввода в эксплуатацию изолированного помещения;
2. возникновения права собственности на изолированное помещение, правообладатель - юридическое лицо, резидент Республики Беларусь Общество с дополнительной ответственностью "АЙРОН".

Приложения: нет

Примечания: нет

Свидетельство составлено 5 июля 2017 года

Регистратор *Макавич Ольга Николаевна 1439*

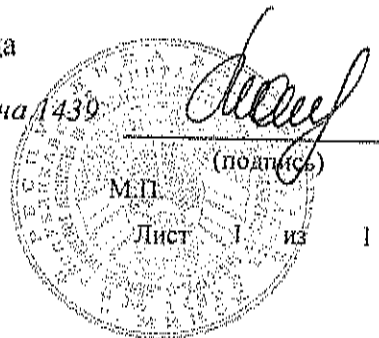

ГОСУДАРСТВЕННЫЙ КОМИТЕТ ПО ИМУЩЕСТВУ РЕСПУБЛИКИ БЕЛАРУСЬ

ТЕХНИЧЕСКИЙ ПАСПОРТ
на изолированное помещениеРеспубликанское унитарное предприятие "Минское городское агентство по государственной
регистрации и земельному кадастру"

(наименование организации по государственной регистрации недвижимого имущества, прав на него и сделок с ним)

Наименование: Кладовая

Назначение: 40205 - Складское помещение

Инвентарный номер: 500/D- 498190204

Адрес: 220062, Республика Беларусь, г. Минск, пр-т Победителей, 129-738

Составлен по состоянию на: 20.05.2015

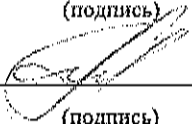
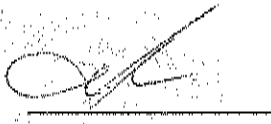
Составил	<u>05 ИЮЛ 2017</u> (дата)	 (подпись)	<u>С.М. Корбут</u> (инициалы, фамилия)
Проверил	<u>05 ИЮЛ 2017</u> (дата)	 (подпись)	<u>М.П. Андрушко</u> (инициалы, фамилия)
Уполномоченное должностное лицо	<u>05 ИЮЛ 2017</u> (дата)	 (подпись)	<u>М.П. Андрушко</u> (инициалы, фамилия)

М.П.

Отметки

1. Общие сведения об изолированном помещении

1. Подъезд (секция)	-
2. Этаж	1-й подземный
3. Количество этажей, шт.	1
4. Общая площадь нежилого изолированного помещения, кв. м.	25.4
5. Нормируемая площадь нежилого изолированного помещения, кв. м.	25.4
6. Количество жилых комнат, шт.	-
7. Жилая площадь квартиры, кв. м.	-
8. Общая площадь жилого помещения (квартиры), кв. м.	-
9. Общая площадь квартиры по СНБ, кв. м.	-
10. Жилая площадь общежития, специального жилого помещения, кв. м.	-
11. Общая площадь жилых помещений общежития, специального жилого помещения, кв. м.	-
12. Общая площадь помещений общежития, специального жилого помещения, кв. м.	-
13. Площадь балконов, лоджий, террас и т.п., без учета коэффициентов, кв. м.	-
14. Площадь балконов, лоджий, террас и т.п. жилых помещений с учетом коэффициентов, кв. м.	-

2. Сведения о капитальном строении

1. Инвентарный номер	500/С-63080
2. Количество надземных этажей, шт.	13-17
3. Количество подземных этажей, шт.	2
4. Год постройки (дата приемки в эксплуатацию)	2015
5. Год реконструкции	-

3. Сведения о стоимости

Вид стоимости	Дата определения (год уровня цен)	Стоимость, руб.	Документ о стоимости
1	2	3	4
Нет сведений	-	-	-

Подпись исполнителя



4. Благоустройство жилого помещения

Наименование показателя	Отопление		Водопровод	Канализация		Горючие подоснабжение	Ванная (душная)	Газ	Напольные электроплиты (газовые панели)	
	Центральное от ГЭЦ или групповой (районной) котельной	Центральное от индивидуальных отопительных устройств на _____		Центральная (уличная)	Местная					
1	2	3	4	5	6	7	8	9	10	11
Количество изолированных жилых помещений (квартир), шт.	-	-	-	-	-	-	-	-	-	-
Общая площадь жилых помещений, кв. м	-	-	-	-	-	-	-	-	-	-

5. Техническое описание

5.1 Техническое описание изолированного помещения

№ п/п	Наименование конструктивных элементов и инженерных систем	Описание конструктивных элементов и инженерных систем
1	2	3
1	Фундамент	-
2	Наружные стены	Железобетон
3	Внутренние стены	Железобетон
4	Перегородки	-
5	Перекрытия	Плита перекрытия железобетонная монолитная
6	Крыша (кровля)	Асфальтобетон
7	Полы	Бетон Наличие теплых полов: Нет
8	Окна	-
9	Двери, ворота	Металл
10	Отделочные работы:	-
10.1	наружная отделка стен	Облицовка природным камнем, Оштукатурено и окрашено
10.2	внутренняя отделка	Оштукатурено
11	Инженерные системы:	-
11.1	отопление	-
11.2	водопровод и канализация:	-
11.2.1	холодное водоснабжение	-
11.2.2	канализация	-
11.2.3	горячее водоснабжение	-
11.2.4	ванны, душ	-
11.3	система электрооборудования:	-
11.3.1	электроснабжение	Централизованная система
11.3.2	подключение электроплит	-
11.4	газоснабжение	-
11.5	вентиляция	Вентиляция с естественным побуждением, Вентиляция с искусственным побуждением
11.6	мусоропровод	-
11.7	лифты	-
11.8	иные	-
12	Прочие	-

Примечание:

Количество страниц технического паспорта : 4

Приложение: 1. поэтажные планы на 1 л.

Подпись исполнителя

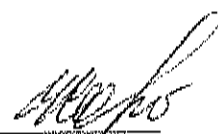

Поэтажный план
Секция (подъезд) Этаж 1-й подземный

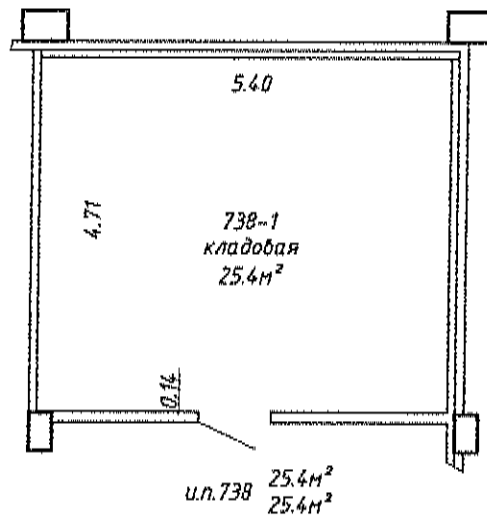

h=3.15

РУП "Минское городское агентство по государственной регистрации и земельному кадастру"			
Кладовая			
Республика Беларусь, г.Минск, пр-т Победителей, 129-738			
Литер А13-17/бл	Секция (подъезд):-	Этаж: 1-й подземный	
Составлен по состоянию на: 20.05.2015			
Масштаб	Лист - 1	Листов - 1	Стр. - 5
1:100	Инициалы, Фамилия	Подпись	Дата
Составил	С.М.Корбут	<i>[Signature]</i>	05.07.2017
Изготовил	С.М.Корбут	<i>[Signature]</i>	05.07.2017
Проверил	М.П.Андрушко	<i>[Signature]</i>	05.07.17

